

D1 Base caractéristiques techniques



Hygiène garantie

La gamme Water-Smart offre un résultat de lavage de haut niveau, et conforme aux normes d'hygiène EN 17735:2023 et DIN 10534.



Accès immédiat à l'information

Scannez le QR code, et accédez à l'historique de maintenance, aux manuels utilisateurs et techniques, ou encore au guide de réparation.

C'est ça SIMpel™!

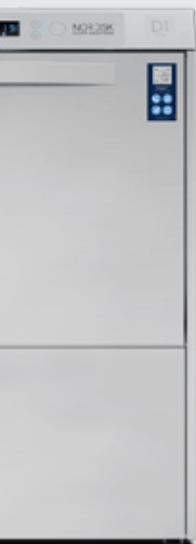

Personnalisation sur site

Températures de lavage, rinçage, dosage des lessiviels - tout est personnalisable en quelques secondes.

Généralités

Conception	Lave-vaisselle à ouverture frontale
Dimensions extérieures (Hauteur x Largeur x Profondeur)	844 (+10) x 600 x 633/1072
Dégagement à l'ouverture (Hauteur de chargement)	400 mm (375 mm)
Poids (vide / rempli)	54 / 74 kg
Volume de la cuve de lavage	11 litres
Volume de la cuve de rinçage	5,5 litres
Volume d'eau de rinçage	2,2 litres
Température de l'eau de lavage/ rinçage	60/85 °C
Niveau de pression sonore	< 56 dB(A) ISO 11203

Programmes et capacités

Programmes lave-vaisselle	1:30 min / 2 min / 3 min / 8 min
Capacité / programme	18 assiettes plates ou 12 assiettes à soupe Ø 240 mm - 25 verres/tasses Ø 90 mm
Temps de démarrage / changement d'eau	15 min. / à une température d'entrée de l'eau de 55 °C

Raccordement électrique ①

Tension	380/400/415V / 3N~ / 50 Hz 230V / 3N~ / 50 Hz 380/400/415V / 3N~ / 60 Hz 230V / 1N~ / 50 Hz (commutable)
Fusible	10 A (400V) / 16 A (230V) / 25 A (230V / 1N~ avec 5,1 kW ou 16 A (230V / 1N~ avec 3,5 kW)
Puissance maximale	5,1 kW
Pompe lave-vaisselle	0,55 kW
Pompe de rinçage	0,18 kW
Résistance de lavage/rinçage*	2 kW / 4,5 kW
Indice de protection	IPX5

Raccordement à l'eau ②

Dureté/Connexion	Dureté totale : < 4 °dH ; 7 °f ; 70 PPM Tuyau d'entrée avec ¾ » femelle - 1,5 m 200 - 500 kPa (2 - 5 bar)
Température maximale de l'alimentation d'eau	60 °C

Ventilation et vidange ③

Dissipation de la vapeur	1,6 kW / 0,7 kW / 0,9 kW (totale/ressentie/latente)
Capacité de ventilation recommandée	500 m³/h
Vidange	Tuyau de vidange Ø 28 mm, 1 m, capacité 50 l/min
Température de l'eau de vidange	65 °C
Pompe de vidange intégrée (option)	40 W, Capacité de levage : 400 mm

Détergent et produit de rinçage

Équipement de dosage	Doseurs de produit de rinçage liquide avec pompe péristaltique, intégrés dans la machine (détergent en option)
----------------------	--

* Ne fonctionne pas simultanément

D1 Base installation

- ① Raccordement électrique
- ② Arrivée d'eau
- ③ Vidange

(mm)

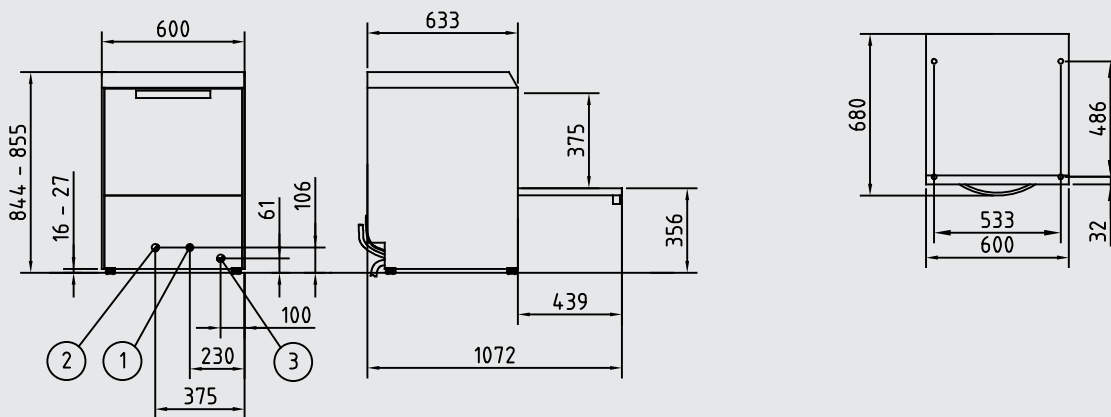

Réhausse (option)

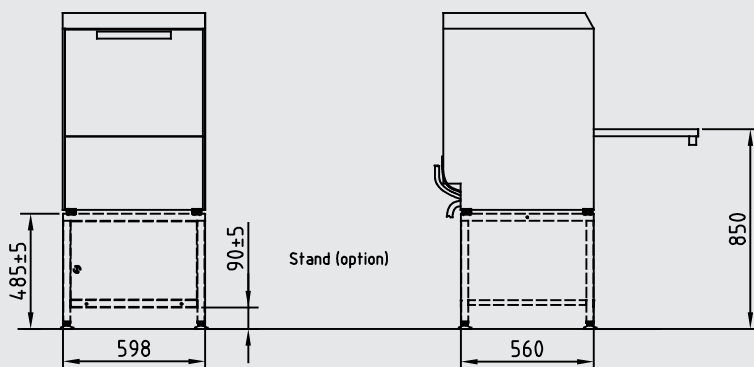

Garantie
24 mois

24

Bénéficiez d'une garantie contractuelle de 24 mois sur votre nouvelle solution de lavage Nor:disk.

La maintenance préventive annuelle doit être réalisée par votre partenaire local de service agréé.

NOR:DISK
CLEAN SOLUTIONS

www.nordiskclean.com