



Breveté Sequential Rinse

La technologie Sequential Rinse réduit la consommation d'eau et de produits chimiques de 40 %, ce qui permet d'économiser de l'énergie.



Accès immédiat à l'information

Scannez le QR code, et accédez à l'historique de maintenance, aux manuels utilisateurs et techniques, ou encore au guide de réparation.

C'est ça SIMpel™!



DI Master caractéristiques techniques

Généralités

Conception	Lave-vaisselle à ouverture frontale
Dimensions extérieures (Hauteur x Largeur x Profondeur)	844 (+10) x 600 x 633/1072
Dégagement à l'ouverture (Hauteur de chargement)	400 mm (375 mm)
Poids (vide /rempli)	54 / 74 kg
Volume de la cuve de lavage	11 litres
Volume de la cuve de rinçage	5,5 litres
Volume d'eau de rinçage	1,3 litres
Température de l'eau de lavage/rinçage	60/85 °C
Niveau de pression sonore	< 56 dB(A) ISO 11203

Programmes et capacité

Programmes lave-vaisselle	1:30 min / 2 min / 3 min / 8 min
Capacité / programme	18 assiettes plates ou 12 assiettes à soupe Ø 240 mm - 25 verres/tasses Ø 90 mm
Temps de démarrage / changement d'eau	13 min. / 8 min. à 55 °C température de l'eau d'entrée

Raccordement électrique ①

Tension	380/400/415V/ 3N- / 50 Hz 230V/ 3N- / 50 Hz 380/400/415V/ 3N- / 60 Hz 230V/ 1N- / 50 Hz (commutable)
Fusible	10 A (400V) / 16 A (230V) / 25 A (230V / 1N- avec 5,1 kW ou 16 A (230V / 1N- avec 3,5 kW)
Puissance maximale	5,1 kW
Moteur pompe lave vaisselle	0,55 kW
Moteur pompe de rinçage	0,18 kW
Résistance du bain de lavage/ rinçage*	2 kW / 4,5 kW
Indice de protection	IPX5

Raccordement à l'eau ②

Dureté/Connexion	Dureté totale: < 4 °dH; 7 °f; 70 PPM. Tuyau d'entrée avec ¾" femelle - 1,5 m 200 - 500 kPa (2 - 5 bar)
Température maximale de l'alimentation d'eau	60 °C (max. 30 °C avec l'option adoucisseur d'eau)

Vidange et ventilation ③

Dissipation de la vapeur	1,8 kW / 0,6 kW / 1,2 kW (total/sensible/latent)
Capacité de ventilation recommandée	500 m³/h
Vidange	Tuyau de vidange Ø 28 mm, 1,4 m, capacité 50 l/min
Température de l'eau de vidange	65 °C
Pompe de vidange intégrée	40 W, capacité de levée: 400 mm

Détergent et produit de rinçage

Équipement de dosage	Doseurs de détergent liquide et de produit de rinçage avec pompe péristaltique, intégrés dans la machine
----------------------	--



Hygiène garantie

La gamme Water-Smart offre un résultat de lavage de haut niveau, et conforme aux normes d'hygiène EN 17735:2023 et DIN 10534.



Connectivité intégrée

Téléchargez gratuitement Lean Wash Center® App et connectez n'importe quel appareil pour collecter, éditer et surveiller les journaux HACCP, les données de consommation, etc.



Personnalisation sur site

Températures de lavage, rinçage et dosage des produits lessiviels - tout est ajustable en quelques secondes.

* Ne fonctionne pas simultanément

D1 Master installation

- ① Raccordement électrique
- ② Arrivée d'eau
- ③ Vidange

(mm)

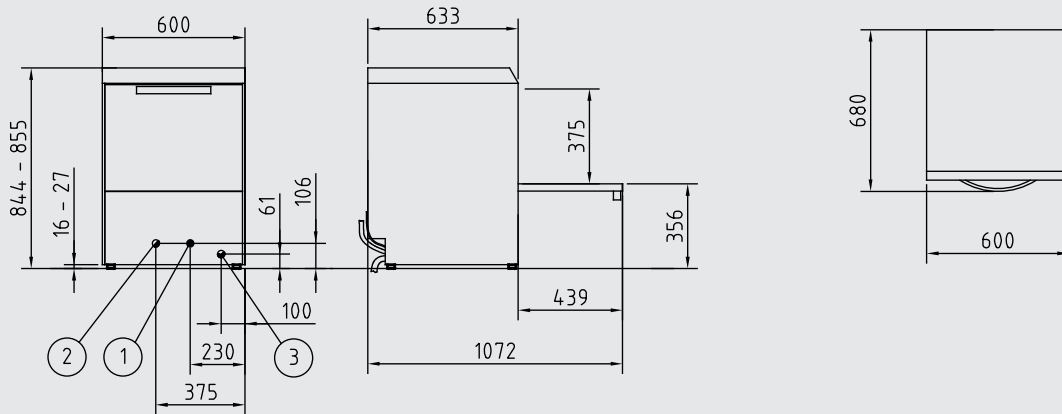

Réhausse (option)

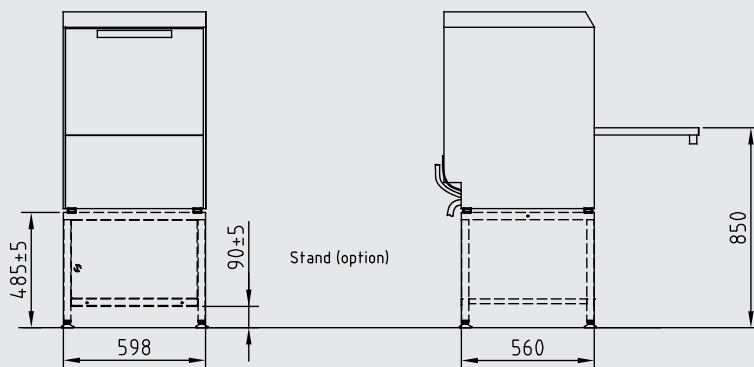

Garantie
24 mois

24

Bénéficiez d'une garantie contractuelle de 24 mois sur votre nouvelle solution de lavage Nor:disk.

La maintenance préventive annuelle doit être réalisée par votre partenaire local de service agréé.

NOR:DISK
CLEAN SOLUTIONS

www.nordiskclean.com